

theben

IT Interruttore
crepuscolare digitale

LUNA 111 top2
1110100/ 1110200
LUNA 112 top2
1120100/ 1120200



307138

1. Principali indicazioni di sicurezza



AVVERTENZA

Pericolo di morte per scosse elettriche o incendio!

➤ Il montaggio deve essere eseguito esclusivamente da elettricisti specializzati!

- L'apparecchio è predisposto per il montaggio su guide omega DIN (secondo EN 60715)



Scheda di memoria OBELISK top2: in caso di trasporto/ stoccaggio evitare il carico meccanico o impurità

2. Uso conforme

- L'interruttore crepuscolare viene utilizzato per impianti d'illuminazione (strade), scale esterne, vetrine, ingressi, ecc
- Utilizzo solo in ambienti chiusi e asciutti
- Il sensore deve essere montato all'aperto



Non utilizzare su dispositivi di protezione come ad es. porte di emergenza, dispositivi antincendio ecc.

Smaltimento

- Smaltire l'apparecchio rispettando le normative in materia di tutela ambientale.

3. Installazione e collegamento

Montaggio dell'interruttore orario



AVVERTENZA

Pericolo di morte per scosse elettriche o incendio!

➤ Il montaggio deve essere eseguito esclusivamente da elettricisti specializzati!

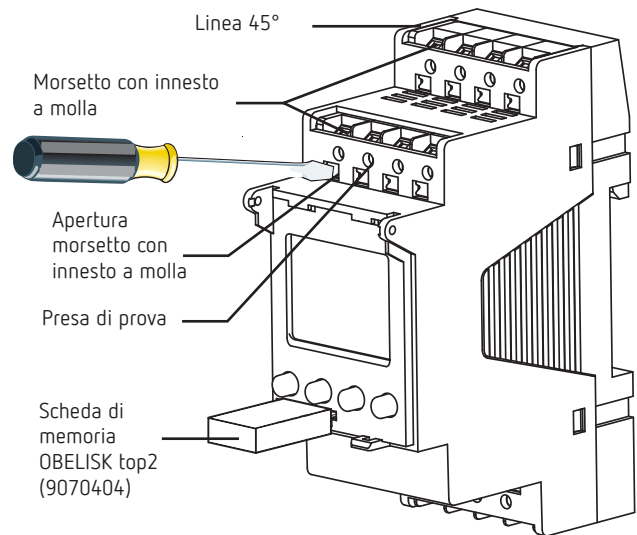
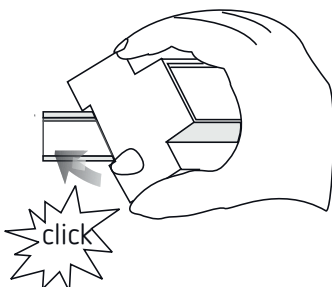

- Montare su guida omega DIN (secondo EN 60715)
- Disattivare la tensione
- Proteggere contro eventuali reinserzioni
- Verificare l'attivazione della tensione
- Eseguire la messa a terra e cortocircuitare
- Coprire o incapsulare i componenti limitrofi che si trovano sotto tensione

Collegamento della linea

Schemi di collegamento LUNA 111 top2 / LUNA 112 top2

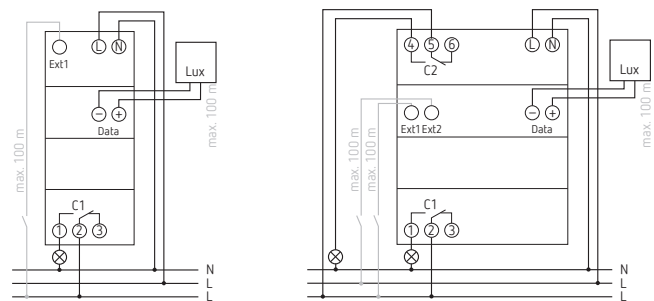

- Rimuovere la guaina isolante della linea su una lunghezza di 8 mm (max. 9)
- Introdurre la linea a 45° nel morsetto a innesto DuoFix® aperto
- ⓘ Sono possibili 2 linee per ciascuna posizione del morsetto
- Per aprire il morsetto a innesto DuoFix® premere il cacciavite verso il basso.

Disconnessione del cavo

- Mediante cacciavite premere verso il basso l'apertura dei morsetti con innesto a molla

Collegamento/montaggio del sensore di luminosità

⚠ Osservare la lunghezza del cavo di collegamento: max. 100 m (2 x 1,5 mm²), max. 50 m (2 x 0,75 mm²)

⚠ Evitare una guida parallela della linea del sensore alle linee di potenza

➤ Osservare la polarità! Attivare la tensione!

Sensore di luminosità per applicazione verticale esterna 907 0 415

➤ Sensore di luminosità per applicazione verticale esterna: 0,5-2,5 mm², rimuovere la guaina isolante della linea su una lunghezza di 10 mm (max. 11 mm)

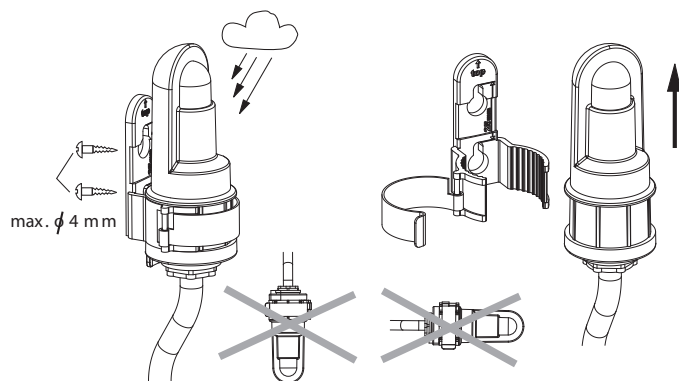

Sensore di luminosità per applicazione integrata 907 0 456

➤ Sensore di luminosità per applicazione integrata: 0,25-1,5 mm², rimuovere la guaina isolante della linea su una lunghezza di 8 mm (max. 9 mm)

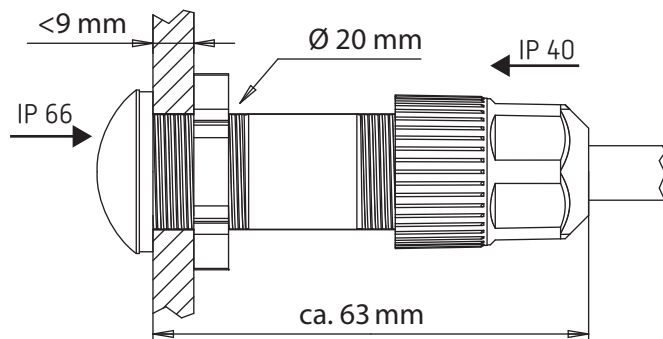
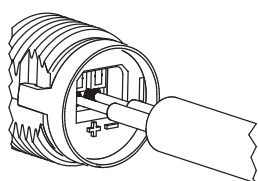
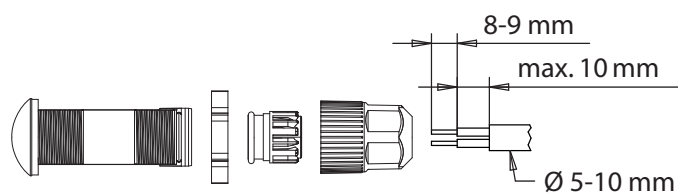

4. Descrizione dell'apparecchio

Display e tasti

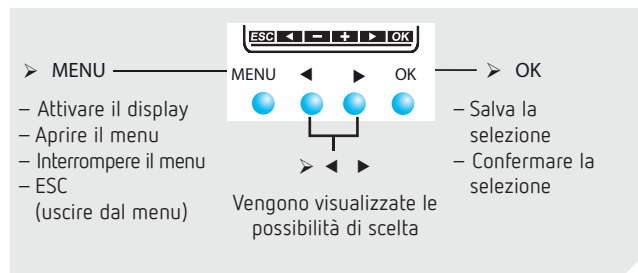
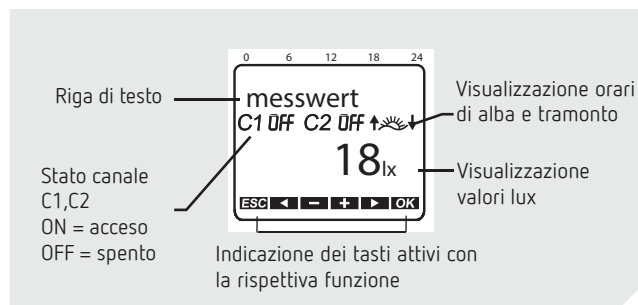

Principio di comando

1. Leggere la riga di testo
Un testo/simbolo indica una domanda

2. Prendere una decisione

SÌ
Conferma

Premere
OK

NO
Modifica/
cambio

◀ ▶
Premere

Panoramica guida menu

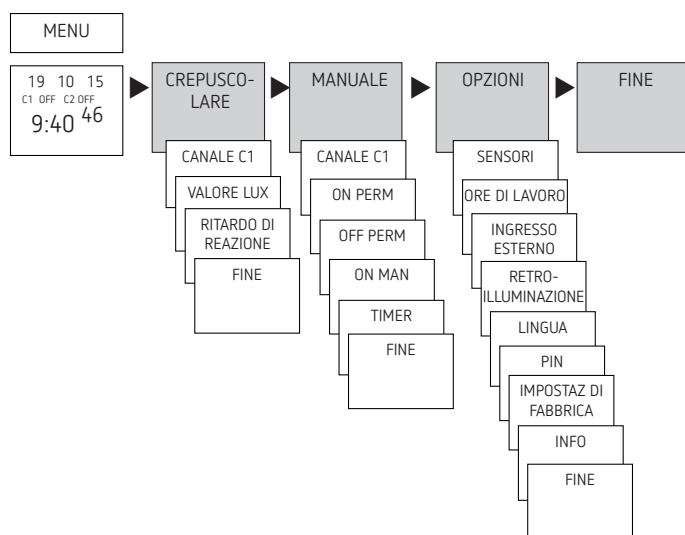

Prima messa in esercizio

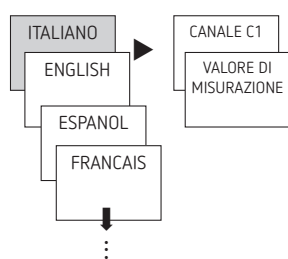

- Impostare lingua, confermare con OK
- Premere un tasto qualsiasi e seguire le istruzioni sul display (ved. figura)
- ① una volta eseguite tutte le impostazioni, sul display saranno visualizzati a turno il modo automatico e il VALORE DI MISURAZIONE
- ① Se è collegato un sensore, il valore lux misurato apparirà sul display (solo in caso di funzionamento con alimentazione dalla rete)

5. Impostazioni e funzioni

Impostazione dei valori lux

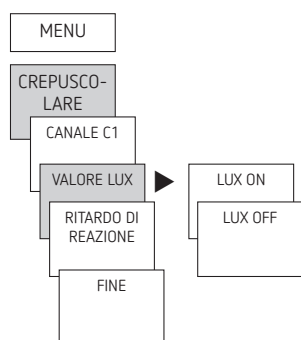

① L'apparecchio è preimpostato su 15 lx per la soglia di accensione e spegnimento

- Premere MENU
- Selezionare CREPUSCOLARE, confermare con OK
- Selezionare CANALE C1 o C2, confermare con OK
- Selezionare VALORE LUX, confermare con OK
- Selezionare LUX ON, confermare con OK
- Impostare il VALORE LUX, confermare con OK

Tipici valori di luminosità

Luce diurna (chiaro)	80.000 lx
Uffici	500 lx
Corridoi e scale	100–150 lx
Illuminazione stradale	15 lx
Luna piena	ca. 0,3 lx

Impostazione del tempo di temporizzazione

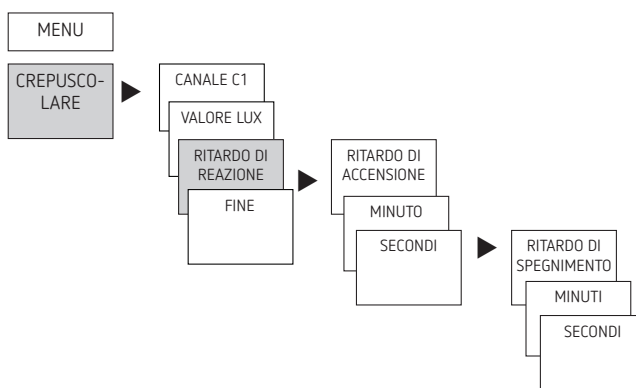

① L'apparecchio è preimpostato su **un tempo di temporizzazione ON/OFF di 1 min.**, onde evitare attivazioni indesiderate a causa di fulmini, fari di automobili, ecc. Per tutta la durata del tempo di temporizzazione, lo stato del canale ON/OFF lampeggia

- Premere MENU
- Selezionare CREPUSCOLARE, confermare con OK
- Selezionare CANALE C1 o C2, confermare con OK
- Selezionare RITARDO DI REAZIONE, confermare con OK
- Selezionare RITARDO DI ACCENSIONE, confermare con OK
- Con i tasti + o - modificare minuti e confermare con OK.

Assegnazione dei sensori

① E' possibile assegnare i SENSORI nel menu OPZIONI facendosi guidare dal menu:

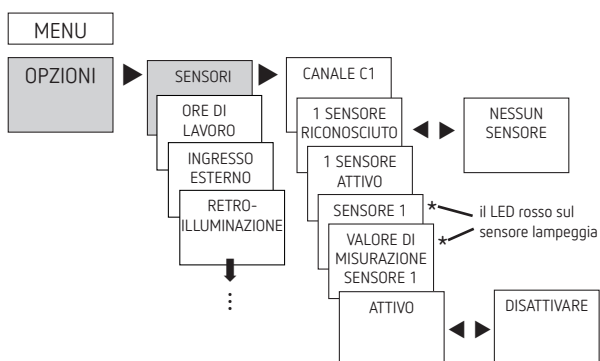

- Premere MENU, seguire le indicazioni sul display

Soluzioni di collegamento:

- 1 LUNA + 4 sensori di luminosità
- 10 LUNA + 1 sensore di luminosità
- Σ max. 16 apparecchi (LUNA + sensori di luminosità)

① **Preimpostazione:** tutti i sensori collegati sono attivi per tutti i canali. Il sensore che invia il valore lux più basso è sempre attivo.

Attivazione del codice PIN

Il codice PIN può essere impostato da OPZIONI facendosi guidare dal menu.

- ① Se si è perso il codice PIN contattare la hotline di Theben.
- ① Tenete pronto il numero di serie.

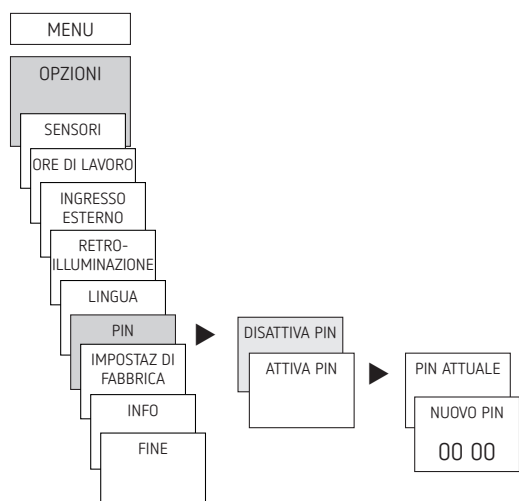

Impostazione della commutazione manuale o permanente

È possibile impostare la commutazione manuale o permanente mediante guida menu in MANUALE o (nell'indicatore automatico) tramite una combinazione di tasti (ved. figura).

- **Commutazione manuale:**
Inversione dello stato del canale fino alla successiva commutazione automatica o programmata.
- **Commutazione permanente:**
Finché è attiva una commutazione permanente (attivazione o disattivazione), i tempi di commutazione e le soglie di commutazione programmati non hanno effetto

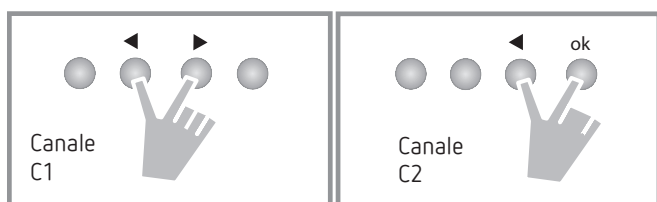

Attivazione della commutazione manuale

- Premere brevemente entrambi i tasti contemporaneamente

Attivazione della commutazione permanente

- Premere contemporaneamente entrambi i tasti per 2 secondi

Disattivazione della commutazione manuale/permanente

- Premere contemporaneamente entrambi i tasti

Impostazione dell'ingresso esterno

Per il canale è possibile impostare un INGRESSO ESTERNO (ved. figura) con diverse funzioni.

È possibile selezionare 3 sottomenu: inattivo, (funzione) tasti, (funzione) interruttore

- **NON ATTIVO:** l'ingresso esterno non ha alcuna funzione
- **PULSANTE:** è possibile selezionare funzione manuale (commutazione manuale), timer (timer di countdown)
- **INTERRUTTORE:** è possibile selezionare ON permanente, OFF permanente

① Se una funzione viene attivata tramite un tasto o un interruttore esterno, sul display compare ESTERNO.

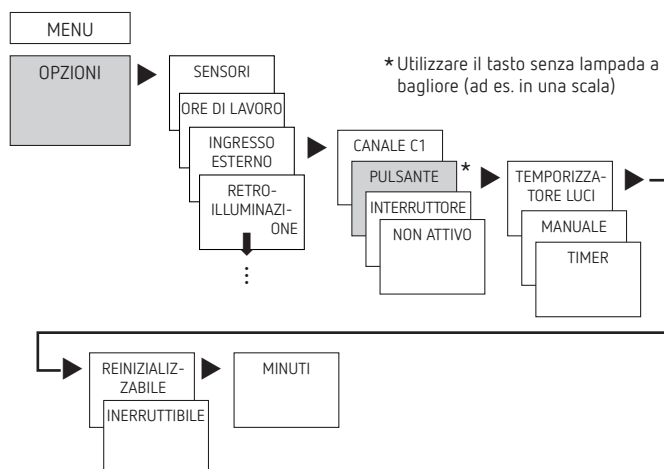

- Premere MENU, con ► selezionare INGRESSO ESTERNO e seguire le indicazioni sul display

Contaore di esercizio

Le ore di funzionamento del canale (relè) vengono mostrate ed eliminate nel menu OPZIONI. Se le ore di funzionamento superano il valore impostato nel menu Servizio, nel display compare SERVIZIO.

Esempio: sostituzione di un mezzo di illuminazione dopo 5.000 h.

- Eliminare ore di funzionamento oppure aumentare il valore impostato in Servizio (ad es. a 10.000 h)

Utilizzo della scheda di memoria OBELISK top2

Tutte le funzioni possono essere impostate anche mediante il software OBELISK sul PC e trasferite poi con la scheda di memoria sull'apparecchio.

- Inserire la scheda di memoria nell'interruttore orario
- Inserire/trasferire i tempi di commutazione memorizzati nell'interruttore orario o avviare il programma Obelisk
- Al termine della procedura di copia rimuovere la scheda di memoria

⚠ Nel caso di immagazzinamento/trasporto diverso, evitare il carico meccanico o impurità

① Il software per PC OBELISK top2 è disponibile da www.theben.de

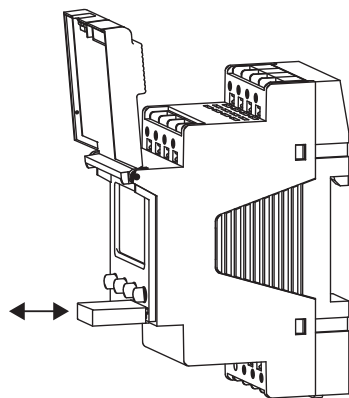

Copia OBELISK -> LUNA

Copia il programma di commutazione e a scelta tutte le impostazioni dell'interruttore orario (ad es. ingresso esterno, formato ora ecc.) dalla scheda di memoria nell'interruttore orario.

Copia LUNA -> OBELISK

Copia tutti i programmi di commutazione e le impostazioni dell'interruttore orario sulla scheda di memoria.

Avvio del programma OBELISK

Acquisisce i tempi di commutazione e i valori soglia che sono stati programmati sulla scheda di memoria.

Non appena la scheda di memoria viene rimossa di tempi di commutazione dell'interruttore orario diventano attivi.

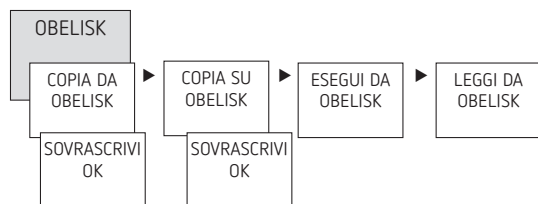

Reset dell'interruttore orario

- Premere contemporaneamente i 4 tasti.
→ È ora possibile scegliere tra MANTIENI PROGRAMMA e CANCELLA PROGRAMMA

6. Dati tecnici

Tensione d'esercizio:	230–240 V~ (LUNA 111 top2 RC) / 100–240 V~ (LUNA 112 top2 RC), +10 % / -15 %
Frequenza:	50–60 Hz
Campo di luminosità:	1–99.000 lx
Ritardo di inserzione / spegnimento:	0–59 min
Autoconsumo Luna 121 / Luna 122:	1,8 W / 2,2 W
Uscita di commutazione:	indipendentemente dalle fasi (commutazione di passaggio per lo zero)
Contatto:	contatto-μ di commutazione
Potenza di commutazione:	16 A / 250 V~ cos φ = 1
Potenza di commutazione lampade fluorescenti:	10 AX
Potenza di commutazione min.:	10 mA / 250 V AC 100 mA / 12 V AC / DC
Carico lampade a incandescenza:	2600 W
Carico lampade alogene:	2600 W
Lampade fluorescenti KVG (alimentazione convenzionale):	
non compensate:	2300 VA
compensate in serie:	2300 VA
compensate in parallelo:	800 VA (80μF)
Circuito bimodale:	2300 VA
Lampade fluorescenti (alimentatori elettr.):	650 W
Lampade fluorescenti compatte con alimentatore elettronico:	170 W
Lampade LED (< 2 W):	30 W
Lampade LED (2 W – 8 W):	100 W
Lampade LED (> 8 W):	120 W
Temperatura ambiente consentita:	-30 °C ... +55 °C, -40 °C ... +70 °C (sensore)
Classe di protezione:	II (sensore di luminosità III) in caso di montaggio conforme
Tipo di protezione:	
Apparecchio	IP 20
senso di luminosità per applicazione verticale esterna	IP 55
senso di luminosità per applicazione integrata	IP 66 (parte frontale) IP 40 (lato posteriore)

7. Contatto

Theben AG
Hohenbergstr. 32
72401 Haigerloch
GERMANIA
Tel. +49 7474 692-0
Fax +49 7474 692-150

Assistenza

Tel. +49 7474 692-369
hotline@theben.de
Indirizzi, numeri di telefono ecc.
www.theben.de